

Фонарь топовый тип 372ЛВ, 372ЛВ-1, 372ЛВ-2, 372ЛВ-5

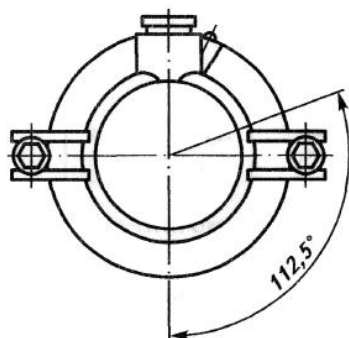
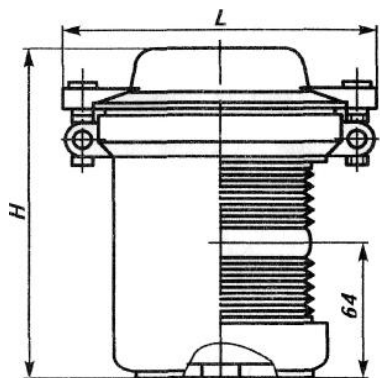

Назначение:

Фонарь предназначен для обозначения направления движения судна.

Конструкция :

- Корпус - сплав алюминиевый;
- Крышка - сплав алюминиевый,;
- Линза из силикатного стекла;
- Гайка сальника из стали;
- Прокладка - резина ;
- Винт заземления М4 - латунь.

Монтаж :

Фонарь установить на штатное место таким образом чтобы вертикальная плоскость, условно проведённая через центр фонаря и риски, имеющиеся на фонаре, была параллельна ДП.

Присоединение :

Через гайку сальника на клеммную колодку

Дополнительные сведения:

Дальность видимости не менее – 5 миль для 371ЛВ; 2 мили для 371ЛВ-1 и 371ЛВ-2;
3 мили для 371ЛВ-5

Углы видимости, градусы :

- в горизонтальной плоскости, не менее - 225;
- в вертикальной плоскости, не менее – вверх 7,5, вниз 7,5.

Тип	Ном. напряжение сети, В	Мощность, Вт	Источник света	Тип цоколя	Масса, кг	Габариты, мм
372ЛВ (белого огня)	24 27	25	С24-25-2 С27-25-1	В15d/18	1.2	134 x 145
372ЛВ-1 (зел. огня)	24 27	25	С24-25-2 С27-25-1	В15d/18	1.2	134 x 145
372ЛВ-2 (красн. огня)	24 27	25	С24-25-2 С27-25-1	В15d/18	1.2	134 x 145
372ЛВ-5 (белого огня)	12 24	25	С13-25 С24-25-2	В15d/18	1.14	134 x 145