

Фонарь бортовой правый зеленого огня тип 476ЛВ



Назначение:

Фонарь предназначен для обозначения правого борта

Конструкция :

- Корпус –алюминевый сплав, окраска-серая эмаль;
- Крышка-спла алюминевый, окраска-серая эмаль;
- Линза из силикатного стекла зеленого цвета;
- Гайка сальника из хромированной стали;
- Прокладка между стеклом и корпусом из резины ;
- Патрон типа В15d-42МН ОМ2.

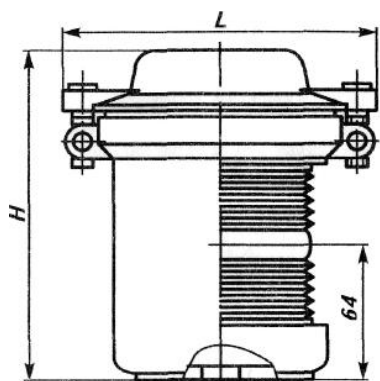

Присоединение :

Через гайку сальника на клеммную колодку.

Монтаж :

Крепление в 3 отверстия, диаметром 7 мм в нижней части корпуса.

Для установки фонаря на штатное место на судне необходимо строго соблюдать соответствие направлению ДП.

Условия эксплуатации:

Климатическое исполнение М, ОМ,
Степень защиты IP56.

Дополнительные сведения :

Дальность видимости, миль, не менее 2.

Углы видимости :

в горизонтальной плоскости - не менее 112,5 градуса ;

в вертикальной плоскости, вверх и вниз не менее 7,5 градуса.

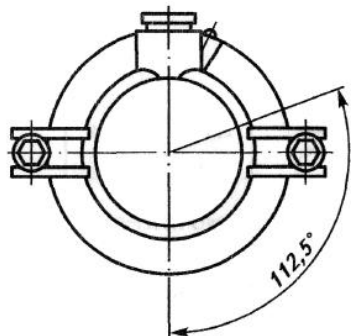

| Тип | Распределение света | Ном. напряжение сети, В | Мощность, Вт | Источник света | Тип цоколя | Масса, кг | Габариты, мм |
|-------|---------------------|-------------------------|--------------|----------------------|------------|-----------|--------------|
| 476ЛВ | несимметричное | 24 27 | 25 | С24-25-2 С27-25-1 | В15d/18 | 1,2 | 134 x 145 |